

**BỘ CÔNG THƯƠNG
CỤC XÚC TIẾN THƯƠNG MẠI**

**CỘNG HÒA XÃ HỘI CHỦ NGHĨA VIỆT NAM
Độc lập - Tự do - Hạnh phúc**

Số: 2247 /XTTM-QLXT

Hà Nội, ngày 18 tháng 08 năm 2021

V/v xác nhận đăng ký thực hiện
khuyến mại

Kính gửi: Công ty TNHH Nhà máy bia Heineken Việt Nam

Căn cứ Luật thương mại, Nghị định số 81/2018/NĐ-CP ngày 22 tháng 5 năm 2018 của Chính phủ quy định chi tiết Luật thương mại về hoạt động xúc tiến thương mại;

Trả lời công văn số 130821/DMD-02 ngày 13 tháng 8 năm 2021 của Công ty TNHH Nhà máy bia Heineken Việt Nam, Cục Xúc tiến thương mại xác nhận Công ty TNHH Nhà máy bia Heineken Việt Nam đăng ký thực hiện chương trình khuyến mại với nội dung sau:

- Tên chương trình khuyến mại: “**Tết Việt Khởi Sắc**”.
- Hàng hóa, dịch vụ được khuyến mại: Lon Bia Việt có in thông tin chương trình khuyến mại trên lon.
- Hàng hóa, dịch vụ dùng để khuyến mại: Xe máy, tiền mặt (Chi tiết theo thể lệ đính kèm).
- Thời gian khuyến mại: Từ ngày 01/11/2021 đến ngày 31/01/2022.
- Địa bàn khuyến mại: Các tỉnh, thành phố (Chi tiết theo thể lệ).
- Hình thức khuyến mại: Bật nắp lon xác định trúng thưởng.
- Khách hàng của chương trình khuyến mại: Công dân Việt Nam từ 18 tuổi trở lên và có đủ năng lực hành vi dân sự theo quy định của pháp luật Việt Nam; mua hàng hóa khuyến mại trong thời gian và trong địa bàn khuyến mại theo nội dung chi tiết quy định tại nội dung chương trình này.
- Cơ cấu giải thưởng:

Cơ cấu giải thưởng	Nội dung giải thưởng	Trị giá giải thưởng (VNĐ/cái)	Số giải	Thành tiền (VNĐ)
Giải nhất	01 xe máy SH125i CBS 2021 màu đỏ	71.290.000	50	3.564.500.000
Giải nhì	Tiền mặt 2.000.0000 đ	2.000.000	2.000	4.000.000.000
Giải ba	Tiền mặt 20.0000 đ	20.000	32.558	651.160.000
Giải tư	Tiền mặt 10.0000 đ	10.000	130.232	1.302.320.000
Tổng cộng			164.840	9.517.980.000

Tổng giá trị giải thưởng của chương trình khuyến mại là: 9.517.980.000 đồng (Chín tỷ năm trăm mười bảy triệu chín trăm tám mươi nghìn đồng).

- Công ty TNHH Nhà máy bia Heineken Việt Nam có trách nhiệm báo cáo kết quả thực hiện khuyến mại trong vòng 45 ngày kể từ ngày kết thúc thời hạn trao thưởng, lưu trữ và chịu trách nhiệm về các chứng từ, tài liệu liên quan đến báo cáo theo đúng quy định của pháp luật để phục vụ công tác thanh tra, kiểm tra, giám sát.

- Khi thực hiện việc tổ chức xác định khách hàng trúng thưởng, Công ty TNHH Nhà máy bia Heineken Việt Nam phải tổ chức công khai, có sự chứng kiến của khách hàng và phải được lập thành biên bản.

- Trong trường hợp bằng chứng xác định trúng thưởng được phát hành kèm theo hàng hóa (gắn kèm, đính kèm, đặt bên trong hàng hóa hoặc các cách thức khác tương tự), Công ty TNHH Nhà máy bia Heineken Việt Nam thực hiện khuyến mại phải thông báo về thời gian và địa điểm thực hiện việc phát hành kèm bằng chứng xác định trúng thưởng vào hàng hoá cho Sở Công Thương nơi thực hiện việc phát hành kèm bằng chứng xác định trúng thưởng vào hàng hóa trước khi thực hiện

- Việc thực hiện chương trình khuyến mại phải tuân thủ các quy định của pháp luật về hoạt động xúc tiến thương mại và các quy định pháp luật khác có liên quan.

Nội dung thể lệ chương trình khuyến mại của Công ty TNHH Nhà máy bia Heineken Việt Nam kèm theo./.

Nơi nhận:

- Như trên;
- Cục trưởng (để b/c);
- Lưu: VT, QLXT.

**KT. CỤC TRƯỞNG
PHÓ CỤC TRƯỞNG**



Lê Hoàng Tài



CÔNG TY TNHH NHÀ MÁY BIA HEINEKEN VIỆT NAM

CỘNG HÒA XÃ HỘI CHỦ NGHĨA VIỆT NAM

Độc lập - Tự do - Hạnh phúc

Số: 130.821/DMĐ-02

TP. Hồ Chí Minh, ngày 13 tháng 08 năm 2021

ĐĂNG KÝ THỰC HIỆN KHUYẾN MẠI

Kính gửi: Cục Xúc tiến Thương mại - Bộ Công Thương

Tên thương nhân: CÔNG TY TNHH NHÀ MÁY BIA HEINEKEN VIỆT NAM ("HVBL")

Hiện hoạt động theo Giấy chứng nhận đăng ký doanh nghiệp Công ty Trách nhiệm hữu hạn hai thành viên trở lên số 0300831132 do Sở Kế hoạch và Đầu tư Thành phố Hồ Chí Minh, Phòng Đăng ký kinh doanh cấp ngày: 24/10/2008; Đăng ký thay đổi lần thứ 15 ngày: 04/06/2020 (Tên cũ: CÔNG TY TRÁCH NHIỆM HỮU HẠN NHÀ MÁY BIA VIỆT NAM).

Địa chỉ trụ sở chính: Tầng 18 và 19, Tòa nhà Vietcombank, số 5 Công trường Mê Linh, Phường Bến Nghé, Quận 1, TP. Hồ Chí Minh, Việt Nam

Điện thoại: 0838215200 Fax: 0838215201 Mã số thuế: 0300831132

Người liên hệ: bà Nguyễn Phương Thảo Điện thoại: 0969 592 395

Căn cứ Luật Thương mại, Nghị định số 81/2018/NĐ-CP ngày 22 tháng 05 năm 2018 của Chính phủ quy định chi tiết Luật Thương mại về hoạt động xúc tiến thương mại, HVBL thông báo chương trình khuyến mại như sau:

- Tên chương trình khuyến mại:** "Tết Việt Khởi Sắc"
- Thời gian khuyến mại:** 01/11/2021 đến 31/01/2022
- Hàng hoá, dịch vụ khuyến mại:** Lon Bia Việt có in thông tin chương trình khuyến mại trên lon.
- Hàng hoá, dịch vụ dùng để khuyến mại:**
 - Giải nhất: 01 xe SH 125i CBS 2021 màu đỏ
 - Giải nhì: Tiền mặt 2.000.000 Đ
 - Giải ba: Tiền mặt 20.000 Đ
 - Giải tư: Tiền mặt 10.000 Đ
- Địa bàn (phạm vi) khuyến mại:** Hà Nội, Hải Phòng, Hải Dương, Hưng Yên, Nam Định, Thái Bình, Ninh Bình, Hà Nam, Quảng Ninh, Bắc Ninh, Bắc Giang, Thái Nguyên, Bắc Cạn, Cao Bằng, Lạng Sơn, Vĩnh Phúc, Phú Thọ, Yên Bái, Tuyên Quang, Hà Giang, Hòa Bình, Lào Cai, Lai Châu, Sơn La, Điện Biên, Huế, Quảng Bình, Quảng Trị, Hà Tĩnh, Nghệ An, Thanh Hóa, Quảng Ngãi, Lâm Đồng, Ninh Thuận, Bình Thuận, Đồng Nai, Bà Rịa Vũng Tàu, Tây Ninh, Bình Phước, Bình Dương, Thành phố Hồ Chí Minh, Đồng Tháp, An Giang, Kiên Giang.
- Hình thức khuyến mại:** mang tính chất may rủi (Bật nắp lon trúng thưởng).

Văn Phòng Chính : Tầng 18-19, Tòa nhà Vietcombank, 5 Công Trường Mê Linh, Quận 1, Tp. Hồ Chí Minh, Việt Nam • ĐT: 84-8-3822 2755

Fax: 84-8-3822 2754 • Website: www.heineken-vietnam.com.vn • Email: contactvn@heineken.com

Nhà Máy : 170 Lê Văn Khương, Phường Thới An, Quận 12, Tp. Hồ Chí Minh, Việt Nam

ĐT: 84-8-37 17 3411 / 13 • Fax: 84-8-3717 3409





CÔNG TY TNHH NHÀ MÁY BIA HEINEKEN VIỆT NAM

7. Khách hàng của chương trình khuyến mại (đối tượng được hưởng khuyến mại): Công dân Việt Nam từ đủ 18 tuổi trở lên và có đủ năng lực hành vi dân sự theo quy định của pháp luật Việt Nam; mua hàng hóa khuyến mại trong thời gian và trong địa bàn khuyến mại theo nội dung chi tiết quy định tại nội dung chương trình này.

Lưu ý: Nhân viên Công ty TNHH nhà máy Heineken Việt Nam, Công ty TNHH Bia và Nước Giải Khát Heineken Việt Nam cũng như các Công ty con hoặc các Công ty liên doanh, liên kết của HVBL (sau đây gọi chung là "HVBLs"), tất cả các đơn vị phân phối chính thức của HVBLs, nhân viên công ty quảng cáo và công ty dịch vụ cho HVBLs, cũng như cha, mẹ, vợ, chồng, con của những người này không được tham gia chương trình khuyến mại này.

8. Tổng giá trị hàng hoá, dịch vụ dùng để khuyến mại: 9.517.980.000 VNĐ (chín tỉ năm trăm mười bảy triệu chín trăm tám mươi nghìn đồng)

Công ty TNHH Nhà Máy Bia Heineken Việt Nam cam kết giải quyết các trường hợp tranh chấp và chịu trách nhiệm trước pháp luật về các vi phạm khi thực hiện chương trình khuyến mại (nếu có); đồng thời phải báo cáo kết quả thực hiện khuyến mại, lưu trữ và chịu trách nhiệm về các chứng từ, tài liệu liên quan đến báo cáo theo đúng quy định của pháp luật để phục vụ công tác thanh tra, kiểm tra, giám sát.

Nội dung chi tiết của chương trình khuyến mại: Xem thể lệ chương trình khuyến mại đính kèm.

Công ty TNHH Nhà Máy Bia Heineken Việt Nam cam kết thực hiện đúng và hoàn toàn chịu trách nhiệm về chương trình khuyến mại trên theo qui định của pháp luật hiện hành.

Dại diện của thương nhân
(Ký tên & đóng dấu)

CÔNG TY TNHH NHÀ MÁY BIA HEINEKEN VIỆT NAM
THÀNH PHỐ HỒ CHÍ MINH
TRẦN MINH TRIẾT

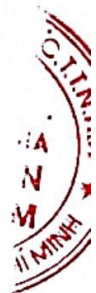

Văn Phòng Chính : Tầng 18-19, Toà nhà Vietcombank, 5 Công Trường Mê Linh, Quận 1, Tp. Hồ Chí Minh, Việt Nam • ĐT: 84-8-3822 2755
Fax: 84-8-3822 2754 • Website: www.heineken-vietnam.com.vn • Email: contactvn@heineken.com
Nhà Máy : 170 Lê Văn Khương, Phường Thới An, Quận 12, Tp. Hồ Chí Minh, Việt Nam
ĐT: 84-8-37 17 3411 / 13 • Fax: 84-8-3717 3409



CÔNG TY TNHH NHÀ MÁY BIA HEINEKEN VIỆT NAM

THẺ LỆ CHƯƠNG TRÌNH KHUYẾN MẠI

(Kèm theo công văn số..... ngày

- Tên chương trình khuyến mại:** “Tết Việt Khởi Sắc”
- Thời gian khuyến mại:** 01/11/2021 đến 31/01/2022.
- Hàng hoá, dịch vụ khuyến mại:** Lon Bia Việt có in thông tin chương trình khuyến mại trên lon.
- Địa bàn (phạm vi) khuyến mại:** Hà Nội, Hải Phòng, Hải Dương, Hưng Yên, Nam Định, Thái Bình, Ninh Bình, Hà Nam, Quảng Ninh, Bắc Ninh, Bắc Giang, Thái Nguyên, Bắc Cạn, Cao Bằng, Lạng Sơn, Vĩnh Phúc, Phú Thọ, Yên Bái, Tuyên Quang, Hà Giang, Hòa Bình, Lào Cai, Lai Châu, Sơn La, Điện Biên, Huế, Quảng Bình, Quảng Trị, Hà Tĩnh, Nghệ An, Thanh Hóa, Quảng Ngãi, Lâm Đồng, Ninh Thuận, Bình Thuận, Đồng Nai, Bà Rịa Vũng Tàu, Tây Ninh, Bình Phước, Bình Dương, Thành phố Hồ Chí Minh, Đồng Tháp, An Giang, Kiên Giang.

5. Hình thức khuyến mại: Chương trình mang tính chất may rủi - Bật nắp lon trúng thưởng; tìm giải thưởng bên dưới nắp lon

6. Khách hàng của chương trình khuyến mại (đối tượng được hưởng khuyến mại): Công dân Việt Nam từ đủ 18 tuổi trở lên và có đủ năng lực hành vi dân sự theo quy định của pháp luật Việt Nam; mua hàng hóa khuyến mại trong thời gian và trong địa bàn khuyến mại theo nội dung chi tiết quy định tại nội dung chương trình này.

Lưu ý: Nhân viên Công ty TNHH nhà máy Heineken Việt Nam, Công ty TNHH Bia và Nước Giải Khát Heineken Việt Nam cũng như các Công ty con hoặc các Công ty liên doanh, liên kết của HVBL (sau đây gọi chung là “HVBLs”), tất cả các đơn vị phân phối chính thức của HVBLs, nhân viên công ty quảng cáo và công ty dịch vụ cho HVBLs, cũng như cha, mẹ, vợ, chồng, con của những người này không được tham gia chương trình khuyến mại này.

7. Cơ cấu giải thưởng:

Cơ cấu giải thưởng	Nội dung giải thưởng	Số lượng (giải)	Trị giá giải thưởng (VNĐ)	Thành tiền (VNĐ)
Giải nhất	01 xe SH 125i CBS 2021, màu đỏ	50	71.290.000	3.564.500.000
Giải nhì	Tiền mặt 2.000.000 Đ	2000	2.000.000	4.000.000.000
Giải ba	Tiền mặt 20.000 Đ	32.558	20.000	651.160.000
Giải tư	Tiền mặt 10.000 Đ	130.232	10.000	1.302.320.000
Tổng cộng		164.840		9.517.980.000

- Tổng giá trị hàng hoá, dịch vụ dùng để khuyến mại: 9.517.980.000 VNĐ (Chín tỉ năm trăm mười bảy triệu chín trăm tám mươi nghìn đồng)

- Tổng số nắp lon trúng thưởng phát hành của chương trình bật nắp lon xác định trúng thưởng: 164.840 nắp lon

Văn Phòng Chính : Tổng 18-19, Toà nhà Vietcombank, 5 Công Trường Mê Linh, Quận 1, Tp. Hồ Chí Minh, Việt Nam • ĐT: 84-8-3822 2755
Fax: 84-8-3822 2754 • Website: www.heineken-vietnam.com.vn • Email: contactvn@heineken.com
Nhà Máy : 170 Lê Văn Khương, Phường Thới An, Quận 12, Tp. Hồ Chí Minh, Việt Nam
ĐT: 84-8-37 17 3411 / 13 • Fax: 84-8-3717 3409



CÔNG TY TNHH NHÀ MÁY BIA HEINEKEN VIỆT NAM

- Tổng số thùng phát hành trong chương trình khuyến mại: 350.000 thùng
- Tổng doanh thu dự kiến: 38.150.000.000 VNĐ
- Tổng giá trị giải thưởng so với tổng doanh thu dự kiến: 24,95 %
- Giải nhất có thể quy đổi thành tiền mặt tương đương với giá trị giải thưởng đã đăng

ký.

- Một khách hàng có thể sở hữu nhiều nắp lon trúng thưởng hợp lệ và có thể trúng nhiều giải thưởng.

8. Nội dung chi tiết thể lệ chương trình khuyến mại:

8.1. Điều kiện, cách thức, thủ tục cụ thể khách hàng phải thực hiện để được tham gia Chương trình khuyến mại:

- Trong thời gian khuyến mại khách hàng mua sản phẩm khuyến mại được phân phối chủ yếu tại Hà Nội, Hải Phòng, Hải Dương, Hưng Yên, Nam Định, Thái Bình, Ninh Bình, Hà Nam, Quảng Ninh, Bắc Ninh, Bắc Giang, Thái Nguyên, Bắc Cạn, Cao Bằng, Lạng Sơn, Vĩnh Phúc, Phú Thọ, Yên Bái, Tuyên Quang, Hà Giang, Hòa Bình, Lào Cai, Lai Châu, Sơn La, Điện Biên, Huế, Quảng Bình, Quảng Trị, Hà Tĩnh, Nghệ An, Thanh Hóa, Quảng Ngãi, Lâm Đồng, Ninh Thuận, Bình Thuận, Đồng Nai, Bà Rịa Vũng Tàu, Tây Ninh, Bình Phước, Bình Dương, Thành phố Hồ Chí Minh, Đồng Tháp, An Giang, Kiên Giang được tham gia chương trình bật nắp lon trúng thưởng.

- Khách hàng mua sản phẩm khuyến mại, bật nắp lon và tìm giải thưởng dưới nắp lon sản phẩm.

8.2. Thời gian, cách thức phát hành bằng chứng xác định trúng thưởng:

- Trong thời gian khuyến mại, giải thưởng được in dưới nắp lon bia khuyến mại, khách hàng bật nắp lon và tìm giải thưởng bên dưới nắp lon sản phẩm khuyến mại.

8.3. Quy định về bằng chứng xác định trúng thưởng:

- Tổng số bằng chứng xác định trúng thưởng (nắp lon) phát hành là: 164.840 nắp lon.

- Nắp lon trúng thưởng hợp lệ là nắp do HVB phát hành, đúng thông tin, đúng mẫu, ký hiệu và nội dung mà HVB đã đăng ký với Cục Xúc Tiến Thương Mại – Bộ Công Thương.

- Nắp lon hợp lệ bao gồm nắp kèm khoén lon, còn nguyên hình trạng, không móp méo, bị khuyết hoặc rách, không cạo sửa tẩy xóa, hoặc bôi vẽ.

8.4. Thời gian, địa điểm, cách thức xác định trúng thưởng:

- Thời gian tham gia chương trình khuyến mại: 01/11/2021 đến 31/01/2022

- Đối với giải nhất (01 Xe SH 125i CBS 2021 màu đỏ) nắp lon có nội dung sau:



HEINEKEN

CÔNG TY TNHH NHÀ MÁY BIA HEINEKEN VIỆT NAM

XE MÁY SH 2021

Hạn đổi giải: 28/02/2022

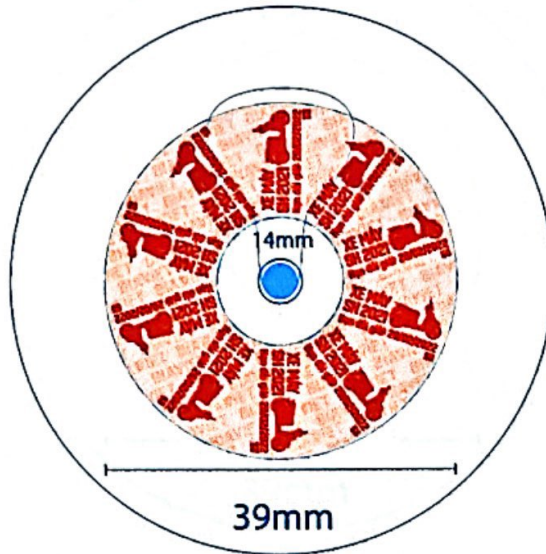

- Đối với giải nhì (tiền mặt 2.000.000 đồng), nắp lon có nội dung sau:

“2.000.000 Đ”

Hạn đổi giải: 28/02/2022

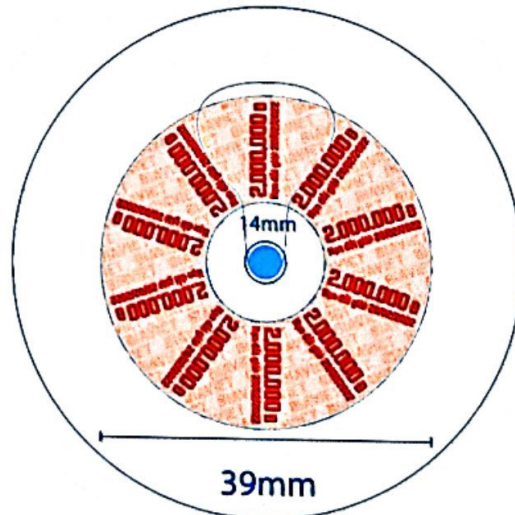

- Đối với giải ba (tiền mặt 20,000 VNĐ), nắp lon có nội dung sau:

“20.000 Đ”

Văn Phòng Chính : Tầng 18-19, Tòa nhà Vietcombank, 5 Công Trường Mê Linh, Quận 1, Tp. Hồ Chí Minh, Việt Nam • ĐT: 84-8-3822 2755
Fax: 84-8-3822 2754 • Website: www.heineken-vietnam.com.vn • Email: contactvn@heineken.com
Nhà Máy : 170 Lê Văn Khương, Phường Thới An, Quận 12, Tp. Hồ Chí Minh, Việt Nam
ĐT: 84-8-37 17 3411 / 13 • Fax: 84-8-3717 3409



HEINEKEN

CÔNG TY TNHH NHÀ MÁY BIA HEINEKEN VIỆT NAM

Hạn đổi giải: 28/02/2022

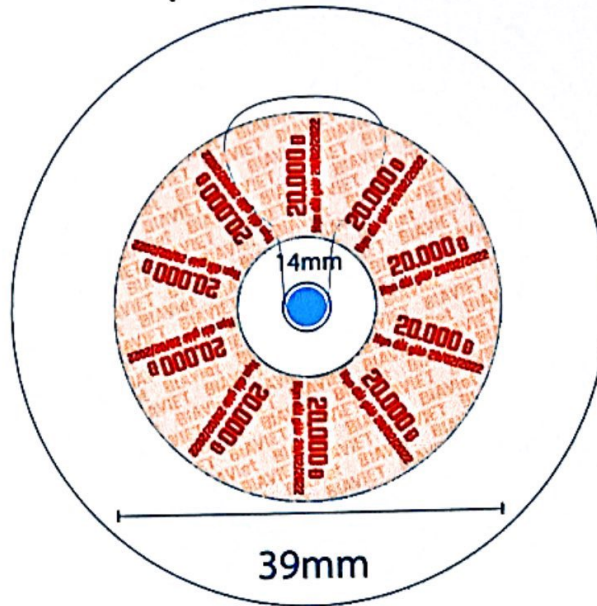

- Đối với giải tư (tiền mặt 10,000 vnd), nắp lon có nội dung sau:

“10.000 Đ”

Hạn đổi giải: 28/02/2022

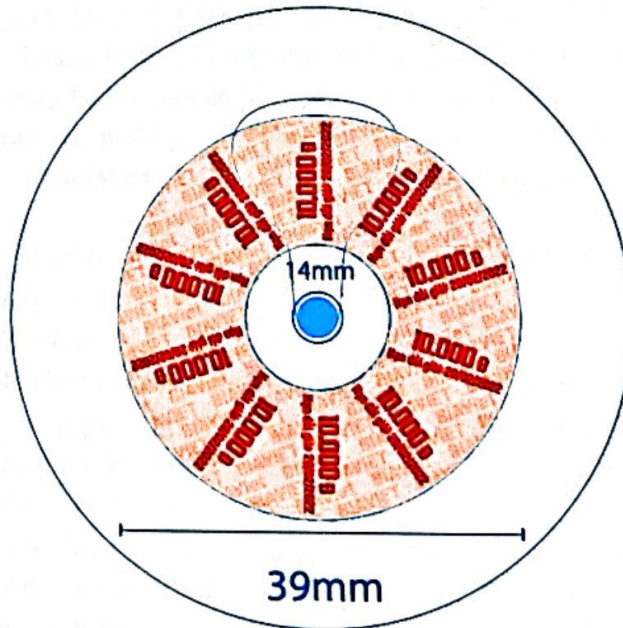

- Đối với nắp không trúng giải: Bên dưới nắp lon có dòng chữ:

TẾT VIỆT KHỎI SẮC

Văn Phòng Chính : Tầng 18-19, Toà nhà Vietcombank, 5 Công Trường Mê Linh, Quận 1, Tp. Hồ Chí Minh, Việt Nam • ĐT: 84-8-3822 2755
Fax: 84-8-3822 2754 • Website: www.heineken-vietnam.com.vn • Email: contactvn@heineken.com
Nhà Máy : 170 Lê Văn Khương, Phường Thới An, Quận 12, Tp. Hồ Chí Minh, Việt Nam
ĐT: 84-8-37 17 3411 / 13 • Fax: 84-8-3717 3409

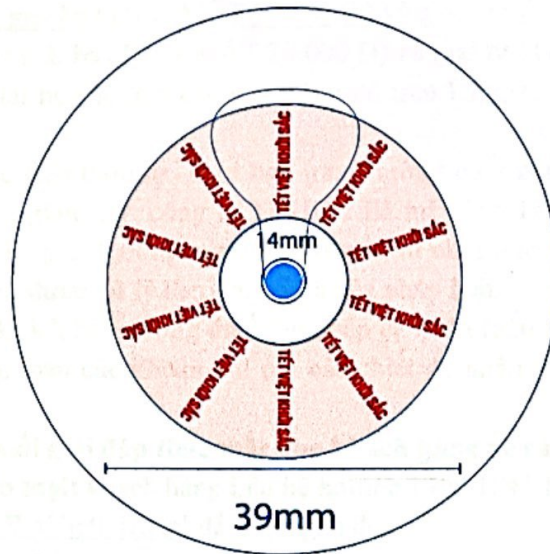

8.5. Thông báo trúng thưởng:

- Khách hàng trúng giải nhất và giải nhì sẽ gọi điện đến hotline 1900 1845 hoặc liên hệ chủ đại lý bia, điểm bán lẻ để thông báo về việc trúng giải. Thời hạn cuối cùng khách hàng gọi điện là 12:00 ngày 28/02/2022.

8.6. Thời gian địa điểm, cách thức và thủ tục trao thưởng

Đối với giải nhất (01 XE SH 125i CBS 2021 màu đỏ) và giải nhì (TIỀN MẶT 2.000.000 Đ)

- Khi liên lạc khách hàng để lại thông tin bao gồm họ tên, địa chỉ, số điện thoại để công ty TNHH Nhà máy Bia Heineken Việt Nam sẽ liên hệ để trao giải.

- Thời gian trao giải từ 08 giờ 00 đến 17 giờ 00 các ngày từ Thứ 2 đến Chủ Nhật

- Giải thưởng sẽ được trao tại địa điểm khách hàng thông báo khi gọi điện thông báo trúng thưởng.

- Khi nhận giải nhất và giải nhì, người trúng giải phải trình các chứng từ và hoàn thành các thủ tục trao giải như sau:

- Người nhận thưởng phải trên 18 tuổi
- Bản photo chứng minh nhân dân (mang theo bản gốc để đối chiếu)
- Nắp lon trúng giải hợp lệ (công ty TNHH Nhà máy Bia Heineken Việt Nam sẽ thu lại nắp lon trúng thưởng sau khi trao giải)
- Người trúng giải ký biên bản trao thưởng.

- Thời hạn cuối cùng trao thưởng cho khách hàng là 17 giờ 00 ngày 28/02/2022.

- HBVL thay mặt khách hàng đóng thuế thu nhập cá nhân (nếu có) và khách hàng sẽ tự chịu trách nhiệm thanh toán các khoản chi phí cần thiết để nhận giải của chương trình này (nếu có).



CÔNG TY TNHH NHÀ MÁY BIA HEINEKEN VIỆT NAM

Đối với khách hàng trúng giải ba (TIỀN MẶT 20.000 Đ) và giải tư (TIỀN MẶT 10.000 Đ):

- Khách hàng trúng giải ba (TIỀN MẶT 20.000 Đ) và giải tư (TIỀN MẶT 10.000 Đ) sẽ mang nắp lon trúng giải hợp lệ đến các cửa hàng có treo băng-rôn “điểm đổi giải” để nhận thưởng.

- Thời hạn kết thúc trao thưởng: Thời hạn trao thưởng cuối cùng là 17 giờ 00 phút ngày 28/02/2022. Sau thời gian này, công ty TNHH Nhà máy Bia Heineken Việt Nam sẽ không nhận đổi thêm bất kỳ giải thưởng nào và có quyền từ chối trao giải cho người trúng thưởng. Số giải tồn đọng sẽ được xử lý theo quy định của pháp luật.

- HBVL thay mặt khách hàng đóng thuế thu nhập cá nhân (nếu có) và khách hàng sẽ tự chịu trách nhiệm thanh toán các khoản chi phí cần thiết để nhận giải của chương trình này (nếu có).

9. Quy định về đầu mối giải đáp thắc mắc cho khách hàng về các vấn đề liên quan đến chương trình khuyến mại: khách hàng liên hệ hotline 1900 1845 hoặc Facebook Bia Việt: www.facebook.com/BiaVietOfficial để được giải đáp.

10. Trách nhiệm thông báo:

- HVBL sẽ thông báo công khai chi tiết nội dung của thể lệ chương trình khuyến mại trên phương tiện thông tin đại chúng và tại địa điểm bán sản phẩm khuyến mại sau khi có văn bản chấp thuận đăng ký chương trình khuyến mại của Cục Xúc tiến Thương mại - Bộ Công Thương.

- Thẻ lệ chương trình sẽ được Công ty TNHH Nhà máy bia Heineken Việt Nam thông báo rộng rãi trên trang Facebook: www.facebook.com/BiaVietOfficial

- Kết quả trúng thưởng được Công ty TNHH Nhà máy bia Heineken Việt Nam thông báo rộng rãi tại trang Facebook: www.facebook.com/BiaVietOfficial

11. Các qui định khác

- Nhân viên công ty TNHH Nhà máy bia Heineken Việt Nam, công ty TNHH Bia và Nước Giải Khát Heineken Việt Nam, công ty TNHH HVBL Đà Nẵng, công ty TNHH HVBL Tiền Giang cũng như các Công ty con hoặc các Công ty liên doanh, liên kết của HVBL (sau đây gọi chung là “HVBLs”), tất cả các đơn vị phân phối chính thức của HVBLs, nhân viên công ty quảng cáo và công ty dịch vụ cho HVBLs, cũng như cha, mẹ, vợ, chồng, con của những người này không được tham gia chương trình khuyến mại này.

- Khách hàng tham gia chương trình khuyến mại này vẫn được tham gia các chương trình khuyến mại khác do Công ty TNHH nhà máy bia Heineken Việt Nam đang đồng thời triển khai thực hiện

- HVBL được sử dụng tên, hình ảnh của người tiêu dùng trúng thưởng vào mục đích quảng cáo thương mại khi có sự đồng ý của khách hàng.

- HVBL hoàn toàn chịu trách nhiệm trong việc quản lý khâu in ấn, tính chính xác của bằng chứng xác định trúng thưởng lưu thông trong thời gian khuyến mại. Trường hợp bằng chứng xác định trúng thưởng do HVBL phát hành có sai sót, gây hiểu lầm cho khách hàng trong việc xác định trúng thưởng, HVBL có trách nhiệm trao các giải thưởng này cho khách

Văn Phòng Chính : Tầng 18-19, Toà nhà Vietcombank, 5 Công Trường Mê Linh, Quận 1, Tp. Hồ Chí Minh, Việt Nam • ĐT: 84-8-3822 2755
Fax: 84-8-3822 2754 • Website: www.heineken-vietnam.com.vn • Email: contactvn@heineken.com
Nhà Máy : 170 Lê Văn Khương, Phường Thới An, Quận 12, Tp. Hồ Chí Minh, Việt Nam
ĐT: 84-8-3717 3411 / 13 • Fax: 84-8-3717 3409



CÔNG TY TNHH NHÀ MÁY BIA HEINEKEN VIỆT NAM

hàng. Việc tổ chức chương trình khuyến mại phải đảm bảo tính công bằng, minh bạch và khách quan.

- HVBL có trách nhiệm giải quyết mọi khiếu nại của khách hàng có liên quan đến chương trình khuyến mại này. Nếu không thoả thuận được, các tranh chấp sẽ được xử lý theo quy định của pháp luật Việt Nam hiện hành.

- Đối với những giải thưởng không có người trúng thưởng, HVBL có trách nhiệm trích nộp 50% giá trị giải thưởng đã công bố vào ngân sách nhà nước theo quy định tại Khoản 4, điều 96 Luật Thương mại.

- HVBL đảm bảo đầy đủ quyền lợi của khách hàng đã tham gia chương trình khuyến mại.

- HVBL thực hiện chương trình khuyến mại đúng theo quy định của pháp luật hiện hành.

- Địa chỉ liên hệ:

Bà NGUYỄN PHƯƠNG THẢO – Công ty TNHH Nhà Máy Bia Heineken Việt Nam. -
Phòng: Marketing

Địa chỉ: Tầng 19, Tòa nhà Vietcombank 05 Công trường Mê Linh, Quận 1, TP. Hồ Chí Minh, Việt Nam

Điện thoại: 0283. 8215200 – 0969 591 395

Hồ sơ gửi kèm: Bản sao Giấy chứng nhận Tiêu chuẩn Sản phẩm; Hình ảnh bằng chứng xác định trúng thưởng;

Văn Phòng Chính : Tầng 18-19, Tòa nhà Vietcombank, 5 Công Trường Mê Linh, Quận 1, Tp. Hồ Chí Minh, Việt Nam • ĐT: 84-8-3822 2755
Fax: 84-8-3822 2754 • Website: www.heineken-vietnam.com.vn • Email: contactvn@heineken.com
Nhà Máy : 170 Lê Văn Khương, Phường Thới An, Quận 12, Tp. Hồ Chí Minh, Việt Nam
ĐT: 84-8-37 17 3411 / 13 • Fax: 84-8-3717 3409