

BỘ CÔNG THƯƠNG  
CỤC XÚC TIẾN THƯƠNG MẠI

CỘNG HÒA XÃ HỘI CHỦ NGHĨA VIỆT NAM  
Độc lập - Tự do - Hạnh phúc

Số: 3781 /XTTM-QLXT

Hà Nội, ngày 04 tháng 10 năm 2022

V/v xác nhận đăng ký thực hiện  
khuyến mại

Kính gửi: Công ty TNHH Nhà máy bia Heineken Việt Nam

Căn cứ Luật thương mại, Nghị định số 81/2018/NĐ-CP ngày 22 tháng 5 năm 2018 của Chính phủ quy định chi tiết Luật thương mại về hoạt động xúc tiến thương mại;

Trả lời công văn số 26092022/DMD-ĐKKM-LSC01 ngày 26 tháng 9 năm 2022 của Công ty TNHH Nhà máy bia Heineken Việt Nam, Cục Xúc tiến thương mại xác nhận Công ty TNHH Nhà máy bia Heineken Việt Nam đăng ký thực hiện chương trình khuyến mại với nội dung sau:

- Tên chương trình khuyến mại: “BẬT NẮP LARUE SPECIAL, ĐÓN TẾT YÊU DỜI”.

- Hàng hóa, dịch vụ được khuyến mại: Các sản phẩm bia Larue Special có in thông tin chương trình khuyến mại trên nắp lon.

- Hàng hóa, dịch vụ dùng để khuyến mại: Vàng SJC, tiền mặt (Chi tiết theo thể lệ đính kèm).

- Thời gian khuyến mại: Từ ngày 01/12/2022 đến ngày 25/02/2023.

- Địa bàn khuyến mại: Tiền Giang, Long An, Bến Tre, Vĩnh Long, Trà Vinh, Sóc Trăng, Hậu Giang, Cà Mau, Bạc Liêu, Cần Thơ, Kiên Giang.

- Hình thức khuyến mại: Bật nắp xác định trúng thưởng.

- Khách hàng của chương trình khuyến mại: Công dân Việt Nam từ đủ 18 tuổi trở lên và có đủ năng lực hành vi dân sự theo quy định của pháp luật Việt Nam; mua hàng hóa khuyến mại trong thời gian và trong địa bàn khuyến mại theo nội dung chi tiết quy định tại nội dung chương trình này.

- Cơ cấu giải thưởng:

Cơ cấu giải thưởng	Nội dung giải thưởng	Trị giá giải thưởng (VNĐ/cái)	Số giải	Thành tiền (VNĐ)
Giải nhất	Mỗi giải bao gồm 02 chỉ vàng thần tài SJC 9999 trị giá 10.700.000 đồng và 01 vali Larue phiên bản giới hạn kích thước 20inch trị giá 790.000 đồng	11.490.000	150	1.723.500.000
Giải nhì	Mỗi giải bao tiền mặt 2.000.000 đồng và 01	2.202.439	1.500	3.303.658.500

	áo thun phiên bản giới hạn của hãng Larue trị giá 202.439 đồng			
Giải ba	Tiền mặt 20.000đ	20.000	800.000	16.000.000.000
Giải tư	Tiền mặt 10.000đ	10.000	2.190.680	21.906.800.000
<b>Tổng cộng</b>			<b>2.992.330</b>	<b>42.933.958.500</b>

Tổng giá trị giải thưởng của chương trình khuyến mại là: 42.933.958.500 đồng (Bốn mươi sáu tỷ hai trăm chín mươi triệu đồng).

- Công ty TNHH Nhà máy bia Heineken Việt Nam có trách nhiệm báo cáo kết quả thực hiện khuyến mại trong vòng 45 ngày kể từ ngày kết thúc thời hạn trao thưởng, lưu trữ và chịu trách nhiệm về các chứng từ, tài liệu liên quan đến báo cáo theo đúng quy định của pháp luật để phục vụ công tác thanh tra, kiểm tra, giám sát.

- Trong trường hợp bằng chứng xác định trúng thưởng được phát hành kèm theo hàng hóa (gắn kèm, đính kèm, đặt bên trong hàng hóa hoặc các cách thức khác tương tự), Công ty TNHH Nhà máy bia Heineken Việt Nam thực hiện khuyến mại phải thông báo về thời gian và địa điểm thực hiện việc phát hành kèm bằng chứng xác định trúng thưởng vào hàng hoá cho Sở Công Thương nơi thực hiện việc phát hành kèm bằng chứng xác định trúng thưởng vào hàng hóa trước khi thực hiện

- Việc thực hiện chương trình khuyến mại phải tuân thủ các quy định của pháp luật về hoạt động xúc tiến thương mại và các quy định pháp luật khác có liên quan.

Nội dung thể lệ chương trình khuyến mại của Công ty TNHH Nhà máy bia Heineken Việt Nam kèm theo./.

**Nơi nhận:**

- Như trên;
- Cục trưởng (để b/c);
- Lưu: VT, QLXT.



**Lê Hoàng Tài**

## THẺ LỆ CHƯƠNG TRÌNH KHUYẾN MẠI

(Kèm theo công văn số..... ngày 26/09)  
26092022/DMP-DKMM-LSC.01

- Tên chương trình khuyến mại:** “BẬT NẮP LARUE SPECIAL, ĐÓN TẾT YÊU ĐỜI”
- Thời gian khuyến mại:** 01/12/2022 đến 25/02/2023
- Hàng hoá, dịch vụ khuyến mại:** Các sản phẩm bia Larue Special có in thông tin chương trình khuyến mại trên nắp lon
- Địa bàn (phạm vi) khuyến mại:** Tiền Giang, Long An, Bến Tre, Vĩnh Long, Trà Vinh, Sóc Trăng, Hậu Giang, Cà Mau, Bạc Liêu, Cần Thơ, Kiên Giang
- Hình thức khuyến mại:** Chương trình mang tính may rủi – Bật nắp trúng thưởng tìm giải thưởng bên dưới nắp lon.
- Khách hàng của chương trình khuyến mại (đối tượng được hưởng khuyến mại):** Công dân Việt Nam từ đủ 18 tuổi trở lên và có đủ năng lực hành vi dân sự theo quy định của pháp luật Việt Nam; mua hàng hóa khuyến mại trong thời gian và trong địa bàn khuyến mại theo nội dung chi tiết quy định tại nội dung chương trình này.

Lưu ý: Nhân viên Công ty TNHH nhà máy Heineken Việt Nam, Công ty TNHH Bia và Nước Giải Khát Heineken Việt Nam cũng như các Công ty con hoặc các Công ty liên doanh, liên kết của HVBL (sau đây gọi chung là “HVBLs”), tất cả các đơn vị phân phối chính thức của HVBLs, nhân viên công ty quảng cáo và công ty dịch vụ cho HVBLs, cũng như cha, mẹ, vợ, chồng, con của những người này không được tham gia chương trình khuyến mại này.

### 7. Cơ cấu giải thưởng:

Cơ cấu giải thưởng	Nội dung giải thưởng	Trị giá giải thưởng (VNĐ)	Số lượng (giải)	Thành tiền (VNĐ)
Giải nhất	Mỗi giải bao gồm: 02 chỉ vàng thần tài SJC 9999 trị giá 10.700.000 đồng và 01 Vali Larue phiên bản giới hạn-kích thước 20 inch trị giá 790.000 đồng	11.490.000	150	1.723.500.000
Giải nhì	Mỗi giải bao gồm: Tiền mặt 2.000.000 đồng và 01 áo thun phiên bản	2.202.439	1.500	3.303.658.500



CÔNG TY TNHH NHÀ MÁY BIA HEINEKEN VIỆT NAM

	giới hạn của hãng Larue trị giá 202.439 đồng			
Giải ba	Tiền mặt 20.000 Đ	20.000	800.000	16.000.000.000
Giải tư	Tiền mặt 10.000 Đ	10.000	2.190.680	21.906.800.000
<b>Tổng cộng</b>			<b>2.992.330</b>	<b>42.933.958.500</b>

- Tổng giá trị hàng hoá, dịch vụ dùng để khuyến mại: 42.933.958.500VND (Bốn mươi hai tỷ chín trăm ba mươi ba triệu chín trăm năm mươi tám ngàn năm trăm đồng)

- Tổng số nắp lon trúng thưởng phát hành của chương trình bật nắp lon xác định trúng thưởng: 2.992.330 nắp lon

- Tổng số thùng phát hành trong chương trình khuyến mại: 1.360.000thùng

- Tổng doanh thu dự kiến: 308.720.000.000 VNĐ

- Tổng giá trị giải thưởng so với tổng doanh thu dự kiến: 13.9%

- Một khách hàng có thể sở hữu nhiều nắp lon trúng thưởng hợp lệ có thể trúng nhiều giải thưởng.

## 8. Nội dung chi tiết thể lệ chương trình khuyến mại:

### 8.1. Điều kiện, cách thức, thủ tục cụ thể khách hàng phải thực hiện để được tham gia Chương trình khuyến mại:

- Trong thời gian khuyến mại khách hàng mua sản phẩm khuyến mại được phân phối chủ yếu tại Tiền Giang, Long An, Bến Tre, Vĩnh Long, Trà Vinh, Sóc Trăng, Hậu Giang, Cà Mau, Bạc Liêu, Cần Thơ, Kiên Giang được tham gia chương trình bật nắp lon trúng thưởng.

- Khách hàng mua sản phẩm khuyến mại, bật nắp lon và tìm giải thưởng dưới nắp lon sản phẩm.

### 8.2. Thời gian, cách thức phát hành bằng chứng xác định trúng thưởng:

- Giải thưởng được in dưới nắp lon bia khuyến mại, khách hàng bật nắp lon và tìm giải thưởng bên dưới nắp lon sản phẩm khuyến mại.

### 8.3. Quy định về bằng chứng xác định trúng thưởng:

- Tổng số bằng chứng xác định trúng thưởng (nắp lon) phát hành là: 2.992.330 nắp lon.

- Nắp lon trúng thưởng hợp lệ là nắp do HVBL phát hành, đúng thông tin, đúng mẫu, ký hiệu và nội dung mà HVBL đã đăng ký với Cục Xúc Tiến Thương Mại – Bộ Công Thương.

- Nắp lon hợp lệ bao gồm nắp kèm khoén lon, còn nguyên hình trạng, không móp méo, khuyết, cạo sửa tẩy xóa, hoặc bôi vẽ.

### 8.4. Thời gian, địa điểm, cách thức xác định trúng thưởng:

- Thời gian tham gia chương trình khuyến mại: 01/12/2022 đến 25/02/2023



CÔNG TY TNHH NHÀ MÁY BIA HEINEKEN VIỆT NAM

- Đối với giải nhất (2 chỉ vàng thần tài SJC 99.99 & 1 vali Larue) nắp lon có nội dung sau:

**02 CHỈ VÀNG SJC 999.9**  
**Hạn đổi giải 28/02/2023**

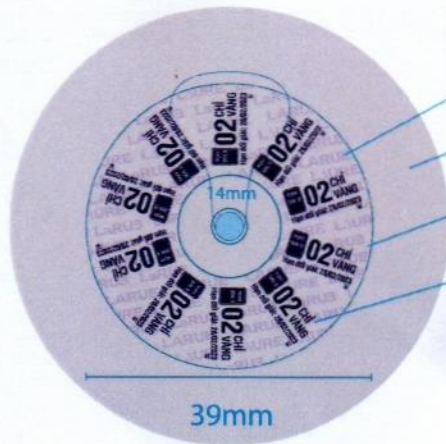

- Đối với giải nhì (tiền mặt 2.000.000 đồng & 1 áo thun), nắp lon có nội dung sau:  
**TRÚNG 2.000.000 Đ**  
**Hạn đổi giải 28/02/2023**

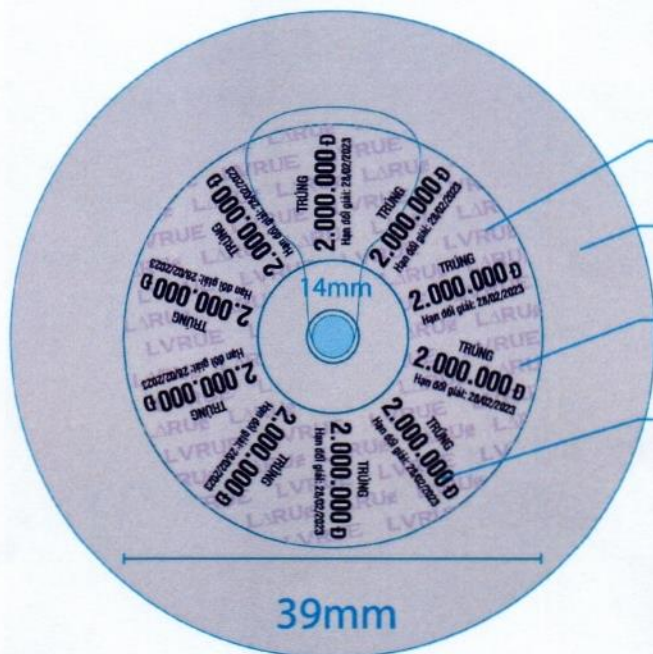

- Đối với giải ba (tiền mặt 20,000 vnd), nắp lon có nội dung sau:

**TRÚNG 20.000 Đ**  
**Hạn đổi giải 28/02/2023**

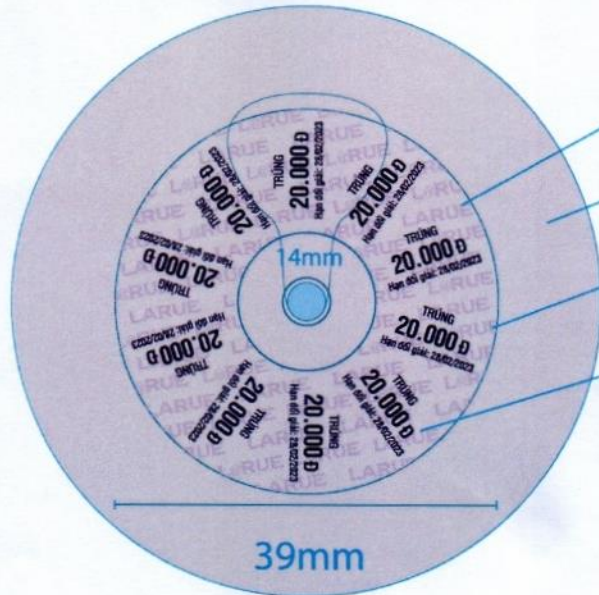

- Đối với giải tư (tiền mặt 10,000 vnd), nắp lon có nội dung sau:

**TRÚNG 10.000 Đ**  
**Hạn đổi giải 28/02/2023**

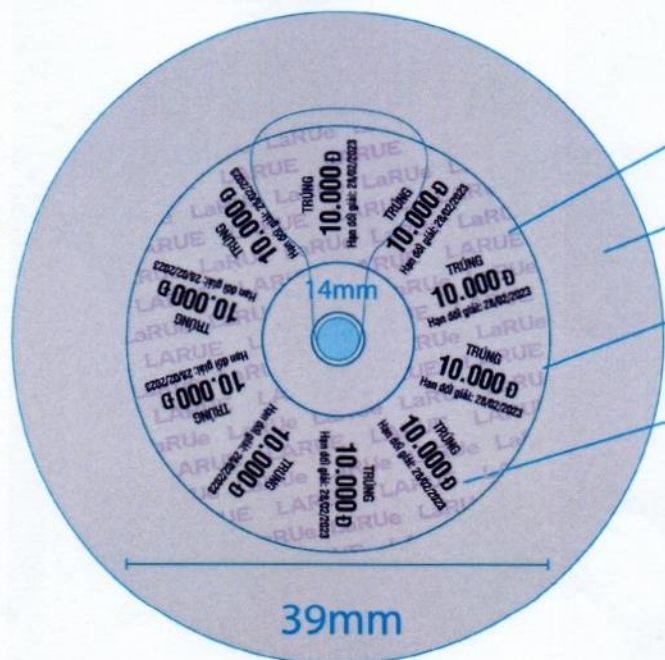



# HEINEKEN

CÔNG TY TNHH NHÀ MÁY BIA HEINEKEN VIỆT NAM

- Đối với nắp không trúng giải: Bên dưới nắp lon có nội dung sau:

**TẾT YÊU ĐỜI  
MỜI LARUE**

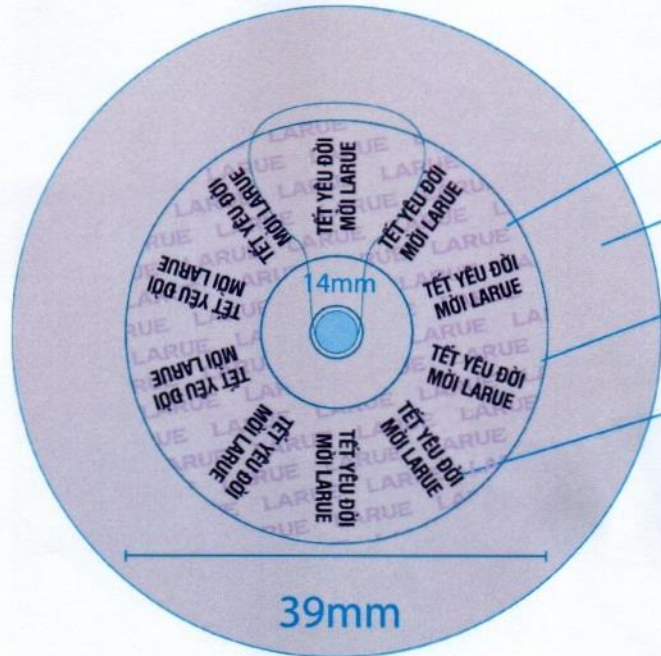

### 8.5. Thông báo trúng thưởng:

- Khách hàng trúng giải nhất và giải nhì sẽ gọi điện đến hotline 1900 1845 hoặc liên hệ chủ đại lý bia, điểm bán lẻ để thông báo về việc trúng giải. Thời hạn cuối cùng khách hàng gọi điện là 12:00 ngày 28/02/2023

### 8.6. Thời gian địa điểm, cách thức và thủ tục trao thưởng

Đối với giải nhất (2 chỉ vàng thần tài SJC 99.99 & 1 vali Larue) và giải nhì (TIỀN MẶT 2.000.000 Đ & 1 áo thun)

- Khi liên lạc khách hàng để lại thông tin bao gồm họ tên, địa chỉ, số điện thoại để công ty TNHH Nhà máy Bia Heineken Việt Nam sẽ liên hệ để trao giải.

- Thời gian trao giải từ 08 giờ 00 đến 21 giờ 00 các ngày từ Thứ 2 đến Chủ Nhật

- Giải thưởng sẽ được trao tại địa điểm mà người trúng giải đã cung cấp khi gọi điện thông báo trúng thưởng đến số hotline của chương trình.

- Khi nhận giải nhất và giải nhì, người trúng giải phải trình các chứng từ và hoàn thành các thủ tục trao giải như sau:

- Người nhận thưởng phải trên 18 tuổi
- Bản photo chứng minh nhân dân (mang theo bản gốc để đối chiếu)



CÔNG TY TNHH NHÀ MÁY BIA HEINEKEN VIỆT NAM

- Nắp lon trúng giải hợp lệ (công ty TNHH Nhà máy Bia Heineken Việt Nam sẽ thu lại nắp lon trúng thưởng sau khi trao giải)
  - Người trúng giải ký biên bản trao thưởng.
    - Thời hạn cuối cùng trao thưởng cho khách hàng là 21 giờ 00 ngày 28/02/2023.
    - Khách hàng tự chịu trách nhiệm đóng thuế thu nhập cá nhân và thanh toán các chi phí phát sinh (chi phí đi lại, ăn ở, nghỉ ngơi, gửi thư...) để nhận thưởng cho các trường hợp nhận giải của chương trình này (nếu có).
    - Với sự ủy quyền của người trúng thưởng, HVBL sẽ thay mặt người trúng thưởng đóng Thuế thu nhập bất thường liên quan đến việc nhận giải nhất và nhì.
- Đối với khách hàng trúng giải ba (TIỀN MẶT 20.000 Đ) và giải tư (TIỀN MẶT 10.000 Đ):**
- Khách hàng trúng giải ba (TIỀN MẶT 20.000 Đ) và giải tư (TIỀN MẶT 10.000 Đ) sẽ mang nắp lon trúng giải hợp lệ đến các cửa hàng có treo băng-rôn “điểm đổi giải” để nhận thưởng.
  - Thời hạn kết thúc trao thưởng: Thời hạn trao thưởng cuối cùng là 17 giờ 00 phút ngày 28/02/2023. Sau thời gian này, công ty TNHH Nhà máy Bia Heineken Việt Nam sẽ không nhận đổi thêm bất kỳ giải thưởng nào và có quyền từ chối trao giải cho người trúng thưởng. Số giải tồn đọng sẽ được xử lý theo quy định của pháp luật.

**9. Quy định về đầu mối giải đáp thắc mắc cho khách hàng về các vấn đề liên quan đến chương trình khuyến mại:** khách hàng liên hệ hotline 1900 1845 hoặc Facebook Bia Larue: [www.facebook.com/BiaLarue](http://www.facebook.com/BiaLarue) để được giải đáp.

#### 10. Trách nhiệm thông báo:

- HVBL sẽ thông báo công khai chi tiết nội dung của thể lệ chương trình khuyến mại trên phương tiện thông tin đại chúng và tại địa điểm bán sản phẩm khuyến mại sau khi có văn bản chấp thuận đăng ký chương trình khuyến mại của Cục Xúc tiến Thương mại - Bộ Công Thương.
- Thể lệ chương trình sẽ được Công ty TNHH Nhà máy bia Heineken Việt Nam thông báo rộng rãi trên trang Facebook: [www.facebook.com/BiaLarue](http://www.facebook.com/BiaLarue)
- Kết quả trúng thưởng được Công ty TNHH Nhà máy bia Heineken Việt Nam thông báo rộng rãi tại trang Facebook: [www.facebook.com/BiaLarue](http://www.facebook.com/BiaLarue)

#### 11. Các qui định khác

- Nhân viên công ty TNHH Nhà máy bia Heineken Việt Nam, công ty TNHH Bia và Nước Giải Khát Heineken Việt Nam, công ty TNHH HVBL Đà Nẵng, công ty TNHH HVBL Tiền Giang cũng như các Công ty con hoặc các Công ty liên doanh, liên kết của HVBL (sau đây gọi chung là “HVBLs”), tất cả các đơn vị phân phối chính thức của HVBLs, nhân viên công ty quảng cáo và công ty dịch vụ cho HVBLs, cũng như cha, mẹ, vợ, chồng, con của những người này không được tham gia chương trình khuyến mại này.
- Khách hàng tham gia chương trình khuyến mại này vẫn được tham gia các chương trình khuyến mại khác do Công ty TNHH nhà máy bia Heineken Việt Nam đang đồng thời triển khai thực hiện
- HVBL được sử dụng tên, hình ảnh của người tiêu dùng trúng thưởng vào mục đích quảng cáo thương mại khi có sự đồng ý của khách hàng.





CÔNG TY TNHH NHÀ MÁY BIA HEINEKEN VIỆT NAM

- HVBL hoàn toàn chịu trách nhiệm trong việc quản lý khâu in ấn, tính chính xác của bằng chứng xác định trúng thưởng lưu thông trong thời gian khuyến mại. Trường hợp bằng chứng xác định trúng thưởng do HVBL phát hành có sai sót, gây hiểu lầm cho khách hàng trong việc xác định trúng thưởng, HVBL có trách nhiệm trao các giải thưởng này cho khách hàng. Việc tổ chức chương trình khuyến mại phải đảm bảo tính công bằng, minh bạch và khách quan.

- HVBL có trách nhiệm giải quyết mọi khiếu nại của khách hàng có liên quan đến chương trình khuyến mại này. Nếu không thoả thuận được, các tranh chấp sẽ được xử lý theo quy định của pháp luật Việt Nam hiện hành.

- Đối với những giải thưởng không có người trúng thưởng, HVBL có trách nhiệm trích nộp 50% giá trị giải thưởng đã công bố vào ngân sách nhà nước theo quy định tại Khoản 4, điều 96 Luật Thương mại.

- HVBL đảm bảo đầy đủ quyền lợi của khách hàng đã tham gia chương trình khuyến mại.

- HVBL thực hiện chương trình khuyến mại đúng theo quy định của pháp luật hiện hành.

- Địa chỉ liên hệ:

Ông ĐÀO NGỌC KIẾN – Công ty TNHH Nhà Máy Bia Heineken Việt Nam. - Phòng: Marketing

Địa chỉ: Tầng 19, Tòa nhà Vietcombank 05 Công trường Mê Linh, Quận 1, TP. Hồ Chí Minh, Việt Nam

Điện thoại: 0283. 8215200 – 0968 242 126

**Hồ sơ gửi kèm:** Bản sao Giấy chứng nhận Tiêu chuẩn Sản phẩm; Hình ảnh bằng chứng xác định trúng thưởng;

**Đại diện của thương nhân**

(Ký tên & đóng dấu)



**TRẦN MINH TRIẾT**